



Beschreibung, Technische Daten

Hochleistungs-Zyklon-Abscheider

Funktionsprinzip Zyklon:

Die Stube dekantieren nach einer abfallenden, wirbelartigen Bewegung durch die Schleuderkraft an der Wand entlang, wahrend die Luft durch die Regenhaube, Deflektorhaube oder den Ausblasbogen ausgeblasen wird. Der Zyklon ist ber einen langen Zeitraum wartungsfrei. Der wesentliche Nutzen ist die Verbesserung der Filterleistung des Filters durch das Vorabscheiden groer Mengen groben Staubes oder Spane von Holz, Sagemehl, Metall oder Plastik vor den Eintritt in den eigentlichen Entstauber, der damit nur noch die Feinfiltration bernimmt.

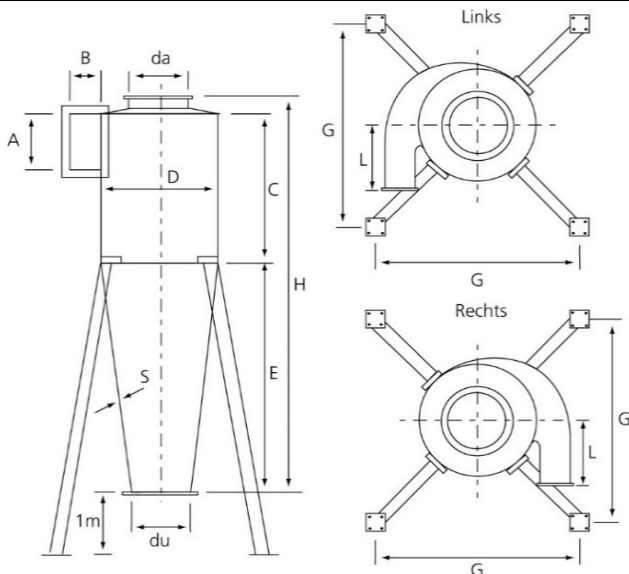
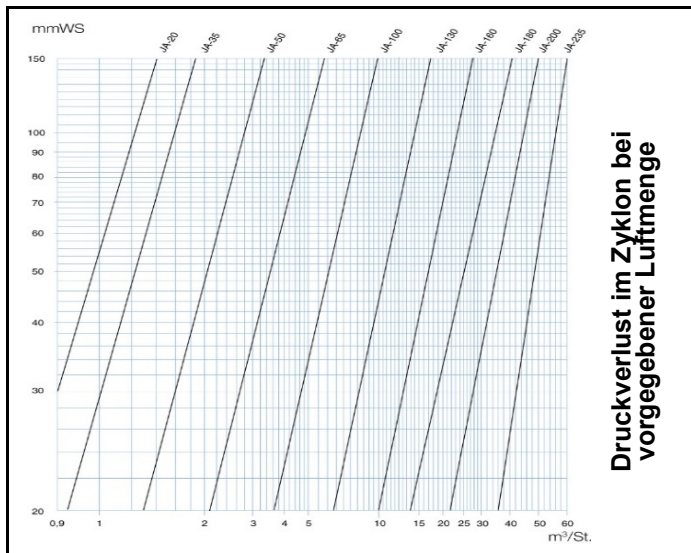

Einblasrichtung bei Bestellung angeben!

- Eingang Zyklon optional (links oder rechts)
- Regenhaube, Deflektorhaube oder Ausblasbogen optional
- Ausfhrung geschweit, grundiert und lackiert
- **Andere Groen, bergangsstck auf Zellenradschleuse, Aufstellkonstruktion, Beine auf Anfrage!**

Typ	Preis €	A [mm]	B [mm]	C [mm]	D [mm]	da [mm]	du [mm]	E [mm]	G [mm]	H [mm]	S [mm]	K [mm]	L [mm]	Gewicht [kg]
HZA-20	1.316,00	230	100	570	400	225	160	820	1050	1465	2	240	240	25
HZA-35	1.505,00	285	125	710	500	250	200	1020	1200	1790	2	297	300	55
HZA-50	1.742,00	350	160	710	500	250	200	1020	1200	1790	2	310	300	70
HZA-65	2.595,00	445	200	995	700	400	300	1405	1539	2500	2	419	420	115
HZA-100	3.464,00	560	300	1500	1000	550	400	2050	1960	3752	2	615	600	270
HZA-130	8.403,00	750	400	2000	1280	700	450	2820	2305	5090	3	789	700	565
HZA-160	9.758,00	1100	500	2000	1600	800	550	3150	2690	5420	3	1050	900	685
HZA-180	11.700,00	1500	500	2500	1800	1000	650	3450	2790	6250	3	1157	950	875
HZA-200	16.744,00	1310	700	2800	2000	1250	800	4100	3400	7100	3	1310	1100	1735

Alle Preise zzgl. MwSt., Versand- und Montagekosten werden gesondert berechnet!